



**Máscaras y Semimáscaras**

Suaves y confortables. Con conexión de tipo bayoneta, compatible con toda la línea de filtros y cartuchos Duty.

**Filtros y cartuchos**

Contra partículas, filtros químicos y duales. Compatibles con los respiradores de medio rostro y rostro completo

**Descartables**

Excelente protección contra polvos, humos y neblinas. Composición con capas de filtro y barrera antibacteriana.

[www.dutyseguridad.com.ar](http://www.dutyseguridad.com.ar)

**PROTECCIÓN RESPIRATORIA**



# SEMIMÁSCARA 5200

## PIEZA FACIAL DE TPR

Pieza Facial de TPR cuenta con material de alta tecnología, suave y confortable. Sus conexiones son de tipo bayoneta y compatibles con toda la línea de filtros Duty® eficientes contra partículas, gases y/o vapores.

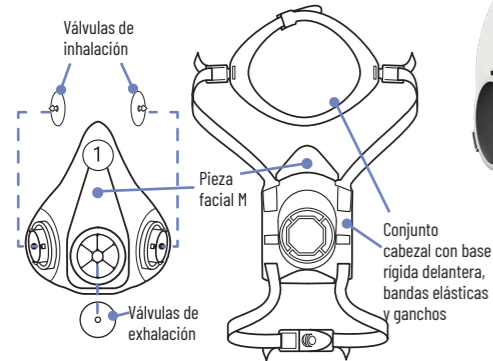

Producto reutilizable

### MODO DE COLOCACIÓN

- Ponga el cabezal plástico sobre su cabeza. Sostenga los extremos de las bandas elásticas inferiores con una mano, y con la otra suba la pieza facial deslizando hacia su rostro cubriendo la boca y nariz.
- Tome los extremos de las bandas elásticas, colóquelas detrás del cuello y engánchelas. Regule la tensión de las bandas tirando de los extremos.
- Prueba de presión positiva  
Cubra con la mano la válvula de exhalación, exhale suavemente para obtener una sobrepresión y asegúrese de que no se detecten fugas de aire.
- Prueba de presión negativa  
Tape la entrada de aire de éstos con las manos e inhale. En caso de que no haya fugas, sentirá que el respirador está ajustado a la cara.
- Al usar con Filtros 5093 y 5093C, proceda así.
- Al usar con Filtros para Partículas 1091, 1096, 1097, 1098, proceda de esta forma.

Talle S COD. 5100

Talle M COD. 5200

Talle L COD. 5300

**CARACTERÍSTICAS** Ligero 88g  
**PRESENTACIÓN** 20 unidades x caja

### APLICACIONES

Lijado, manejo de químicos, pinturas, fundición, química, petroquímica, gas y petróleo, etc. Ofrece versatilidad para muchos entornos y aplicaciones de protección contra partículas y una amplia variedad de gases y vapores cuando se utilizan con cartuchos y filtros de la serie Duty®.

### NORMATIVA

EN 136:1998 CL2 Reglamento (EU) 2016/425

# MÁSCARA FULL FACE 5800/5900

## PIEZA FACIAL DE SILICONA

De gran ajuste y comodidad, con tratamiento anti empañamiento interior y exterior que garantiza una visión clara y segura; y tratamiento anti rayas que asegura una mayor vida útil del visor.

Sus conexiones tipo bayoneta son compatibles con toda la línea de filtros Duty® ya sea contra partículas, gases y/o vapores. Arnés de cuatro puntos de silicona de ajuste seguro. Su Válvula de exhalación de Flujo Óptimo reduce la temperatura, humedad y cantidad de CO2 en el interior del respirador.

- Conjunto de copa nasal M con válvulas de inhalación.
- Portafiltros y asiento de válvulas de inhalación.
- Conjunto del arnés de la cabeza.
- Ensamblaje de la lente.
- Montaje del marco con tornillos.
- Ensamble del adaptador central con válvula de exhalación.

### APLICACIONES

Lijado, manejo de químicos, pinturas, fundición, química, petroquímica, gas y petróleo, etc. Ofrece versatilidad para muchos entornos y aplicaciones de protección contra partículas y una amplia variedad de gases y vapores cuando se utilizan con cartuchos y filtros de la serie Duty®.



Producto reutilizable

### MODO DE COLOCACIÓN

- Afije las cuatro correas del arnés de la cabeza. Coloque el respirador en la cara, primero con la barbilla y luego en el resto de la cara, alejando el cabello para que el sello tenga contacto solo con la piel.
- Una vez que el respirador esté en su cara, tire el arnés sobre la parte superior de su cabeza.
- Ajuste las correas en el siguiente orden: cuello y frente. No lo apriete demasiado. Trate de encontrar un ajuste cómodo y seguro. La tensión de las correas se puede disminuir tirando de las pestañas de detrás de las hebillas.
- Prueba de presión positiva  
Cubra con la mano la válvula de exhalación, exhale suavemente para obtener una sobrepresión y asegúrese de que no se detecten fugas de aire.
- Prueba de presión negativa  
Al usar con filtros Filtros 5001, 5003, 5004, 5006, 50928 y 50926, tape la entrada de aire de éstos con las manos e inhale. En caso de que no haya fugas, sentirá que el respirador está ajustado a la cara.
- Al usar con Filtros 5093 y 5093C, presione las carcassas de los filtros con ambas manos e inhale. En caso de que no haya fugas, sentirá que el respirador está ajustado a la cara.
- Al usar con Filtros para Partículas 1091, 1096, 1097, 1098, coloque los pulgares en la parte central de los filtros e inhale. En caso de que no haya fugas, sentirá que el respirador está ajustado a la cara.

Talle M COD. 5800

Talle L COD. 5900

**CARACTERÍSTICAS** Ligero 445g  
**PRESENTACIÓN** Caja grande x 4 unidades. Se entrega con film protector de visor y paño de limpieza.

### NORMATIVA

EN 136:1998 CL2 Reglamento (EU) 2016/425

# SEMIMÁSCARA 5502

## PIEZA FACIAL DE SILICONA

Pieza Facial de Silicona, brinda un gran ajuste y comodidad. Todas sus conexiones tipo bayoneta son compatibles con la línea de filtros Duty®. Este producto posee arnés de cuatro puntos con sistema de ajuste ascendente y descendente.

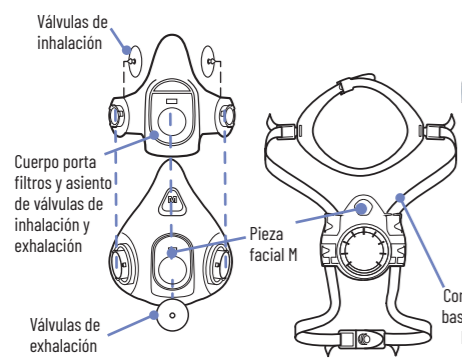

Producto reutilizable

### MODO DE COLOCACIÓN

- Ponga el cabezal plástico sobre su cabeza. Sostenga los extremos de las bandas elásticas inferiores con una mano, y con la otra suba la pieza facial deslizando hacia su rostro cubriendo la boca y nariz.
- Tome los extremos de las bandas elásticas, colóquelas detrás del cuello y engánchelas. Regule la tensión de las bandas tirando de los extremos.
- Prueba de presión positiva  
Cubra con la mano la válvula de exhalación, exhale suavemente para obtener una sobrepresión y asegúrese de que no se detecten fugas de aire.
- Prueba de presión negativa  
Tape la entrada de aire de éstos con las manos e inhale. En caso de que no haya fugas, sentirá que el respirador está ajustado a la cara.
- Al usar con Filtros 5093 y 5093C, proceda así.
- Al usar con Filtros para Partículas 1091, 1096, 1097, 1098, proceda de esta forma.

Talle S COD. 5501

Talle M COD. 5502

Talle L COD. 5503

**CARACTERÍSTICAS** Ligero 88g  
**PRESENTACIÓN** 10 unidades x caja

### APLICACIONES

Lijado, manejo de químicos, pinturas, fundición, química, petroquímica, gas y petróleo, etc. Ofrece versatilidad para muchos entornos y aplicaciones de protección contra partículas y una amplia variedad de gases y vapores cuando se utilizan con cartuchos y filtros de la serie Duty®.

### NORMATIVA

EN 136:1998 CL2 Reglamento (EU) 2016/425

# KIT DE RESPIRACIÓN

## MULTIPROPÓSITO

Este Kit contiene: • **Respirador de Medio Rostro de Silicona 5502**, de gran ajuste y comodidad. • **Filtro Para Vapores Orgánicos 5001**, aprobados para la protección contra ciertos vapores orgánicos como algunos alcoholes (excepto metanol), algunas acetonas, algunos solventes (excepto cloruro de metileno, tetrafluoretileno, propionaldehído y otros). • **Prefiltro 4PFI1** aprobado para protección respiratoria contra polvos y neblinas a base de líquidos no aceitosos. Con un mínimo de 94% de eficiencia. • **Retenedor R410, PARA RESPIRADOR DE DOBLE FILTRO** Aptos para usar con la línea de cartuchos Duty® 5000. En conjunto con el Pre Filtro 4PFI1 y los cartuchos de la serie 5000 brinda una efectiva e higiénica protección respiratoria contra polvos y partículas líquidas sin aceite, gases y vapores.



Producto reutilizable

### MODO DE COLOCACIÓN

- Ponga el cabezal plástico sobre su cabeza con la flecha que acompaña la figura de un rostro apuntando hacia adelante. Sostenga los extremos de las bandas elásticas inferiores con una mano, y con la otra suba la pieza facial deslizando hacia su rostro cubriendo la boca y nariz.
- Tome los extremos de las bandas elásticas, colóquelas detrás del cuello y engánchelas. Regule la tensión de las bandas tirando de los extremos hasta obtener un ajuste cómodo y seguro.
- Prueba de presión positiva  
Cubra con la mano la válvula de exhalación, exhale suavemente para obtener una sobrepresión y asegúrese de que no se detecten fugas de aire.
- Prueba de presión negativa  
Tape la entrada de aire de éstos con las manos e inhale. En caso de que no haya fugas, sentirá que el respirador está ajustado a la cara.

### APLICACIONES

Trabajos de pintura, protección contra aerosoles, pesticidas, barnices, lacas, pegamentos, limpiadores a base de solventes, y diversas aplicaciones. También es útil para la manipulación de productos químicos y en entornos donde hay presencia de vapores orgánicos en combinación con polvos, humos y neblinas.

Talle M COD. 3328

**CARACTERÍSTICAS** Ligero  
**PRESENTACIÓN** 12 unidades x caja

NORMAS EN 140:1998, EN 14387:2004+A1:2008 y EN 143:2000 P2 R **CE 0082** Reglamento (EU) 2016/425



# SEMIMÁSCARA PLUS 5602

## PIEZA FACIAL DE SILICONA

Talle M **COD. 5602** Talle L **COD. 5603** Talle XL **COD. 5604**

PRESENTACIÓN  
20 unidades x caja

LIGERO 110g/120g

El Respirador de Silicona Plus+ es un respirador de Medio Rostro con filtro doble, con conectores de filtro resistentes tipo bayoneta y una forma ajustada que proporciona una visión óptima. Se encuentra disponible en los tamaños M 5602, L 5603 y XL 5604. Brinda una gran comodidad y un gran ajuste facial por su componente de Silicona. Posee un arnés de cuatro puntos con un sistema novedoso de ajuste ascendente y descendente (Smart Fit), con 2 clips para una liberación y ajuste rápido de las correas, brindando al usuario la tensión necesaria para el sellado al rostro. La semimáscara posee una ranura interna para la evacuación de la sudoración.



### MODO DE COLOCACIÓN



Ponga el cabezal plástico sobre su cabeza con la flecha que acompaña la figura de un rostro apuntando hacia adelante. Sostenga los extremos de las bandas elásticas inferiores con una mano, y con la otra suba la pieza facial deslizándola hacia su rostro cubriendo la boca y nariz. Para liberar las correas empuje el clip hacia adelante. Para dejarlo fijo vuelva a la posición inicial.



Tome los extremos de las bandas elásticas, colóquelas detrás del cuello y engánchelas. Regule la tensión de las bandas tirando de los extremos hasta obtener un ajuste cómodo y seguro.



**Prueba de presión positiva**  
Cubra con la mano la válvula de exhalación, exhale suavemente para obtener una sobrepresión y asegúrese de que no se detecten fugas de aire.



**Prueba de presión negativa**  
• Al usar con filtros Filtros 5001, 5003, 5004, 5006, 50928 y 50926, tape la entrada de aire de éstos con las manos e inhale. En caso de que no haya fugas, sentirá que el respirador está ajustado a la cara.



• Al usar con Filtros 5093 y 5093C, presione las carcasas de los filtros con ambas manos e inhale. En caso de que no haya fugas, sentirá que el respirador está ajustado a la cara.



• Al usar con Filtros para Partículas 1091, 1096, 1097, coloque los pulgares en la parte central de los filtros e inhale. En caso de que no haya fugas, sentirá que el respirador está ajustado a la cara.

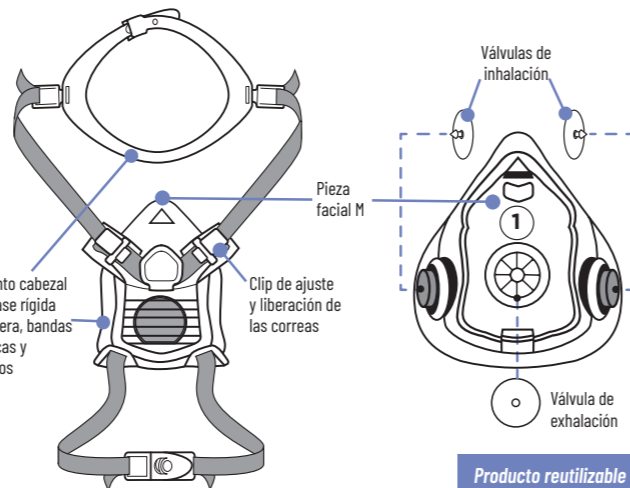

Producto reutilizable

NORMA EN 140:1998 **C€0082** Reglamento (EU) 2016/425

### IMPORTANTE

- Este respirador no suministra oxígeno (O2). Usar en áreas adecuadamente ventiladas sin deficiencia de oxígeno y que no contengan atmósferas explosivas.
- Se debe elegir el tipo adecuado de filtro de acuerdo con la concentración y el tipo de contaminante en cada caso. No lo use en entornos donde el valor de concentración del contaminante sea peligroso para la vida o la salud (IDLH).
- No debe usarse para protección contra el monóxido de carbono bajo ninguna circunstancia. Tampoco usar en contenedores, pozos, alcantarillas o espacios cerrados sin ventilación.
- No utilice con barba ni ningún otro elemento en la cara del usuario, ya que podría impedir el ajuste adecuado al rostro.
- Abandone el área de trabajo en caso de daños en el respirador, dificultad para respirar y/o mareos o náuseas.

### VERIFICACIÓN DEL PRODUCTO

1. Asegúrese de que el respirador tenga todas sus partes: arnés y correas, válvulas de inhalación y exhalación.
2. Asegúrese de que el respirador esté en perfectas condiciones, sin signos de suciedad, roturas,

- grietas, golpes en ninguno de sus componentes. En este caso, el respirador debe desecharse.
3. Asegúrese de que el filtro elegido sea el adecuado para el uso previsto.
  4. Asegúrese de que haya dos unidades del mismo tipo de filtro disponibles para cada respirador.

### Aplicaciones

Lijado, manejo de químicos, pinturas, fundición, química, petroquímica, minería, gas y petróleo, etc. Ofrece versatilidad para muchos entornos y aplicaciones de protección contra partículas y una amplia variedad de gases y vapores cuando se utilizan con cartuchos y filtros de la serie Duty®.



# MÁSCARA FULL FACE 9800/9900

## PIEZA FACIAL DE SILICONA CON DIAFRAGMA DE COMUNICACIÓN Y BOTÓN PULSADOR DE SELLADO

Talle M **COD. 9800** Talle L **COD. 9900**

PRESENTACIÓN  
Caja grande x 4 unidades.  
Se entrega con film protector de visor y paño de limpieza.

LIGERO 520g/530g

El Respirador de Rostro Completo de Silicona Plus+ 9800/9900 es una máscara con filtro doble que tiene conectores resistentes tipo bayoneta y un visor de policarbonato óptico antiempañante transparente de alta calidad que maximiza la luz dentro del respirador con una visión óptima, brindando protección contra golpes, rasguños, empañamiento y salpicaduras. En los talles M 9800 y L 9900, ofrece una gran comodidad gracias a su arnés de 6 puntos y un excelente sello facial ya que está hecho de silicona. Su botón pulsador (8), permite en un solo click obtener un sellado de presión positiva al rostro, ofreciendo un ajuste sin fugas en forma inmediata. Cuenta además con un diafragma de comunicación o válvula fónica (7).

### MODO DE COLOCACIÓN



• Afloje las cuatro correas del arnés de la cabeza.  
• Coloque el respirador en la cara, primero con la barbilla y luego en el resto de la cara, alejando el cabello para que el sello tenga contacto solo con la piel.



• Una vez que el respirador esté en su cara, tire el arnés sobre la parte superior de su cabeza.  
• Ajuste las correas en el siguiente orden: cuello y frente. No lo apriete demasiado. Trate de encontrar un ajuste cómodo y seguro. La tensión de las correas se puede disminuir tirando de las pestañas de detrás de las hebillas.



**Prueba de presión positiva**  
Oprima el botón pulsador de ajuste para dar inmediato sellado a la cara.



**Prueba de presión negativa**  
• Al usar con filtros Filtros 5001, 5003, 5004, 5006, 50928 y 50926, tape la entrada de aire de éstos con las manos e inhale. En caso de que no haya fugas, sentirá que el respirador está ajustado a la cara.



• Al usar con Filtros 5093 y 5093C, presione las carcasas de los filtros con ambas manos e inhale. En caso de que no haya fugas, sentirá que el respirador está ajustado a la cara.



• Al usar con Filtros para Partículas 1091, 1096, 1097, coloque los pulgares en la parte central de los filtros e inhale. En caso de que no haya fugas, sentirá que el respirador está ajustado a la cara.



1. Portafiltros y asiento de válvulas de inhalación.
2. Diafragma de comunicación.
3. Montaje del marco con tornillos.
4. Soporte de cabeza, complemento de PPE para mejor ajuste.
5. Arnés de 6 puntos de ajuste.
6. Visor de policarbonato antiempañante, antirrayas.
7. Capa nasal con válvulas de inhalación.
8. Botón pulsador. Sello de presión positiva.

NORMA EN 136:1998 CL2 **C€0082** Reglamento (EU) 2016/425

Producto reutilizable

### IMPORTANTE

- Este respirador no suministra oxígeno (O2). Usar en áreas adecuadamente ventiladas sin deficiencia de oxígeno y que no contengan atmósferas explosivas.
- Se debe elegir el tipo adecuado de filtro de acuerdo con la concentración y el tipo de contaminante en cada caso. No lo use en entornos donde el valor de concentración del contaminante sea peligroso para la vida o la salud (IDLH).
- No debe usarse para protección contra el monóxido de carbono bajo ninguna circunstancia. Tampoco usar en contenedores, pozos, alcantarillas o espacios cerrados sin ventilación.
- No utilice con barba ni ningún otro elemento en la cara del usuario, ya que podría impedir el ajuste adecuado al rostro.
- Abandone el área de trabajo en caso de daños en el respirador, dificultad para respirar y/o mareos o náuseas.

### VERIFICACIÓN DEL PRODUCTO

1. Asegúrese de que el respirador tenga todas sus partes: arnés y correas, válvulas de inhalación y exhalación.
2. Asegúrese de que el respirador esté en perfectas condiciones, sin signos de suciedad, roturas,

- grietas, golpes en ninguno de sus componentes. En este caso, el respirador debe desecharse.
3. Asegúrese de que el filtro elegido sea el adecuado para el uso previsto.
  4. Asegúrese de que haya dos unidades del mismo tipo de filtro disponibles para cada respirador.

### Aplicaciones

Lijado, manejo de químicos, pinturas, fundición, química, petroquímica, minería, gas y petróleo, etc. Ofrece versatilidad para muchos entornos y aplicaciones de protección contra partículas y una amplia variedad de gases y vapores cuando se utilizan con cartuchos y filtros de la serie Duty®.





## CARTUCHO 5001 PARA VAPORES ORGÁNICOS PARA RESPIRADOR DE DOBLE FILTRO

Filtro A1 contra ciertos Vapores Orgánicos, como algunos alcoholes, algunas acetonas, y algunos solventes.

### APLICACIONES

- Petroquímica • Química • Minería • Manufactura en General
- Construcción • Transportes de sustancias peligrosas • Petróleo y Gas



**COD. 5001**

**PRESENTACIÓN** Caja x 60 unidades (30 pares)



Producto reutilizable

### NORMATIVA

EN14387:2004+A1:2008 Reglamento (EU) 2016/425 AS/NZS 1716:2012

### MODO DE ENSAMBLADO

TIPO DE CONECCIÓN: BAYONETA

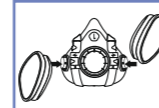

Haga coincidir la conexión plástica del filtro con el porta filtro del respirador.



Luego presione y gire el filtro en sentido de las agujas del reloj hasta el tope.

Repita para el segundo filtro.

## CARTUCHO 5003 VAPORES ORGÁNICOS Y GASES ÁCIDOS A1E1 PARA RESPIRADOR DE DOBLE FILTRO

Filtro A1E1 contra cloro, cloruro de hidrógeno y dióxido de azufre o sulfuro de hidrógeno (solo para fugas) o fluoruro de hidrógeno.

### APLICACIONES

- Petroquímica • Química • Minería • Manufactura en General
- Construcción • Transportes de sustancias peligrosas • Petróleo y Gas



**COD. 5003**

**PRESENTACIÓN** Caja x 60 unidades (30 pares)



### NORMATIVA

EN14387:2004+A1:2008 Reglamento (EU) 2016/425 AS/NZS 1716:2012

### MODO DE ENSAMBLADO

TIPO DE CONECCIÓN: BAYONETA

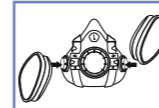

Haga coincidir la conexión plástica del filtro con el porta filtro del respirador.



Luego presione y gire el filtro en sentido de las agujas del reloj hasta el tope.

Repita para el segundo filtro.

## CARTUCHO 5004 CONTRA AMONIACO Y METILAMINA K1 PARA RESPIRADOR DE DOBLE FILTRO

Filtro K1 contra Amoníaco, Metilamina y vapores orgánicos derivados del Amoníaco.

### APLICACIONES

- Agricultura • Fabricación de productos químicos
- Laboratorios • Industria frigorífica • Industria alimentaria
- Transporte de sustancias peligrosas



**COD. 5004**

**PRESENTACIÓN** Caja x 60 unidades (30 pares)



### NORMATIVA

EN14387:2004+A1:2008 Reglamento (EU) 2016/425 AS/NZS 1716:2012

### MODO DE ENSAMBLADO

TIPO DE CONECCIÓN: BAYONETA

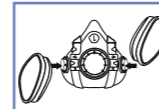

Haga coincidir la conexión plástica del filtro con el porta filtro del respirador.

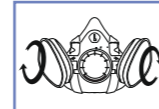

Luego presione y gire el filtro en sentido de las agujas del reloj hasta el tope.

Repita para el segundo filtro.

## CARTUCHO 5006 MULTIGAS PARA RESPIRADOR DE DOBLE FILTRO

Filtro ABEK1 contra ciertos Vapores Orgánicos, gases ácidos, amoníaco, metilamina y formaldehído.

### APLICACIONES

- Petroquímica • Química • Minería • Manufactura en General
- Construcción • Transportes de sustancias peligrosas
- Petróleo y Gas



**COD. 5006**

**PRESENTACIÓN** Caja x 60 unidades (30 pares)



### NORMATIVA

EN14387:2004+A1:2008 Reglamento (EU) 2016/425 AS/NZS 1716:2012

### MODO DE ENSAMBLADO

TIPO DE CONECCIÓN: BAYONETA

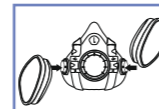

Haga coincidir la conexión plástica del filtro con el porta filtro del respirador.

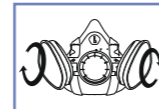

Luego presione y gire el filtro en sentido de las agujas del reloj hasta el tope.

Repita para el segundo filtro.

## ADAPTADOR A420 PARA RESPIRADOR DE DOBLE FILTRO

Aptos para utilizar acoplado y asegurando los Filtros para partículas de la línea 1000 Duty® a la serie de cartuchos 5000 Duty®.

### APLICACIONES

- Industria Farmacéutica • Montajes industriales • Petróleo y Gas
- Fabricación de Pintura líquida y en Polvo • Metalúrgicas
- Fabricación de compuestos de PVC • Minería • Petroquímica • Química • Construcción • Electrónica • Transportes de sustancias peligrosas.



**COD. A420**

**PRESENTACIÓN** Caja x 400 unidades (200 pares) Contiene 10 cajitas x 20 pares



### NORMATIVA

EN14387:2004+A1:2008 Reglamento (EU) 2016/425 AS/NZS 1716:2012

### MODO DE ENSAMBLADO

TIPO DE CONECCIÓN: BAYONETA

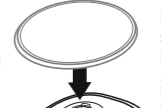

Haga coincidir la el Adaptador con la superficie del Filtro químico. Ajuste ambas piezas hasta escuchar un click.

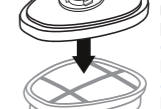

Ensamble el Filtro para Partículas redondo haciendo coincidir el cierre de bayoneta. Gire en sentido de las agujas del reloj hasta el click.

Repita con el segundo filtro.

Proceda a utilizar con la línea Duty® Semimáscaras y Máscara completa.

## RETENEDOR R410 PARA RESPIRADOR DE DOBLE FILTRO

Aptos para usar con la línea de cartuchos Duty® 5000. En conjunto con el Pre Filtro 4PF11 y los cartuchos de la serie 5000 brinda protección respiratoria contra polvos y partículas líquidas sin aceite, gases y vapores.

### APLICACIONES

- Industria Farmacéutica • Montajes industriales • Petróleo y Gas
- Fabricación de Pintura líquida y en Polvo • Metalúrgicas
- Fabricación de compuestos de PVC • Minería • Petroquímica • Química • Construcción • Electrónica • Transportes de sustancias peligrosas.



**COD. R410**

**PRESENTACIÓN** Caja x 400 unidades (200 pares) Contiene 10 cajitas x 20 pares

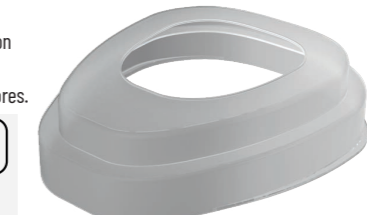

### NORMATIVA

EN14387:2004+A1:2008 Reglamento (EU) 2016/425 AS/NZS 1716:2012

### MODO DE ENSAMBLADO

Haga coincidir el prefiltro con la superficie del Filtro químico. Dejando la cara impresa hacia arriba.

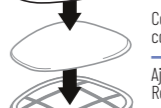

Coloque el Filtro Retenedor hasta ensamblar con el Filtro.



Ajuste ambas partes hasta escuchar el cierre. Repita con el segundo filtro.

Proceda a utilizar con la línea de Semimáscaras y Máscara Completa Duty®.

## CARTUCHO 50928 DE ALTA EFICIENCIA VAPORES ORGÁNICOS, GASES ÁCIDOS, ANHIDRIDO SULFUROSO SO2, Y PARTICULAS PARA RESPIRADOR DE DOBLE FILTRO

Filtro A1E1 P3 R contra ciertos vapores orgánicos, gases ácidos, anhídrido sulfuroso (SO2) y partículas.

### APLICACIONES

- Construcción • Saneamiento de instalaciones
- Procesamiento de Alimentos • Seguridad alimentaria
- Manufactura en General • Industria pesada • Naval • Minería • Petróleo y Gas • Farmacéutica • Transportes de sustancias peligrosas



**COD. 50928**

**PRESENTACIÓN** Caja x 60 unidades (30 pares)



### NORMATIVA

EN14387:2004+A1:2008 Reglamento (EU) 2016/425 AS/NZS 1716:2012

### MODO DE ENSAMBLADO

TIPO DE CONECCIÓN: BAYONETA

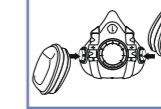

Haga coincidir la conexión plástica del filtro con el porta filtro del respirador.

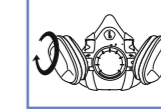

Luego presione y gire el filtro en sentido de las agujas del reloj hasta el tope.

Repita para el segundo filtro.

## CARTUCHO 50926 DE ALTA EFICIENCIA MULTIGAS Y PARTÍCULAS PARA RESPIRADOR DE DOBLE FILTRO

Filtro ABEK1 contra ciertos Vapores Orgánicos, gases ácidos, amoníaco, metilamina y formaldehído.

### APLICACIONES

- Construcción • Saneamiento de instalaciones
- Procesamiento de Alimentos • Seguridad alimentaria
- Manufactura en General • Industria pesada • Naval • Minería • Petróleo y Gas • Farmacéutica • Transportes de sustancias peligrosas



**COD. 50926**

**PRESENTACIÓN** Caja x 60 unidades (30 pares)



### NORMATIVA

EN14387:2004+A1:2008 Reglamento (EU) 2016/425 AS/NZS 1716:2012

### MODO DE ENSAMBLADO

TIPO DE CONECCIÓN: BAYONETA

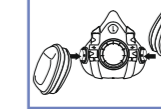

Haga coincidir la conexión plástica del filtro con el porta filtro del respirador.

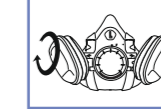

Luego presione y gire el filtro en sentido de las agujas del reloj hasta el tope.

Repita para el segundo filtro.



## FILTRO 1091 DE ALTA EFICIENCIA

**PARA PARTÍCULAS**  
PARA RESPIRADOR DE DOBLE FILTRO

Filtro de alta eficiencia contra partículas P3.  
Compatible con respiradores doble filtro  
DUTY®, 5800, 5200 y 5502



Producto reutilizable

### NORMATIVA

EN14387:2004+A1:2008 Reglamento (EU) 2016/425  
AS/NZS 1716:2012

### MODO DE ENSAMBLADO

TIPO DE CONECCIÓN: BAYONETA

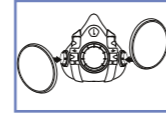

Haga coincidir la conexión plástica del filtro con el porta filtro del respirador.

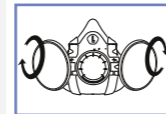

Luego presione y gire el filtro en sentido de las agujas del reloj hasta el tope.

Repita para el segundo filtro.

### APLICACIONES

- Industria Farmacéutica • Montajes industriales
- Fábricas de baterías • Fabricación de Pintura en Polvo
- Fabricación de compuestos de PVC • Minería • Petróleo y Gas



**COD. 1091** PRESENTACIÓN Caja x 100 unidades  
(50 pares)

## FILTRO 1096 DE ALTA EFICIENCIA

**PARA PARTÍCULAS Y GASES ÁCIDOS**  
PARA RESPIRADOR DE DOBLE FILTRO

Filtro de alta eficiencia contra partículas P3,  
con **Carbón Activado**.



### NORMATIVA

EN14387:2004+A1:2008 Reglamento (EU) 2016/425  
AS/NZS 1716:2012

### MODO DE ENSAMBLADO

TIPO DE CONECCIÓN: BAYONETA

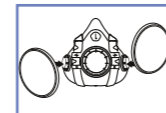

Haga coincidir la conexión plástica del filtro con el porta filtro del respirador.

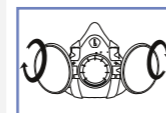

Luego presione y gire el filtro en sentido de las agujas del reloj hasta el tope.

Repita para el segundo filtro.

### APLICACIONES

- Industria Farmacéutica • Montajes industriales
- Fábricas de baterías • Fabricación de Pintura en Polvo
- Fabricación de compuestos de PVC • Minería • Petróleo y Gas • Petroquímica • Química • Manufactura en General • Construcción • Electrónica • Transportes de sustancias peligrosas



**COD. 1096** PRESENTACIÓN Caja x 100 unidades  
(50 pares)

## FILTRO 1097 DE ALTA EFICIENCIA

**PARA PARTÍCULAS Y VAPORES ORGÁNICOS**  
PARA RESPIRADOR DE DOBLE FILTRO

Filtro de alta eficiencia contra partículas P3R,  
con **Carbón Activado**.



### NORMATIVA

EN14387:2004+A1:2008 Reglamento (EU) 2016/425  
AS/NZS 1716:2012

### MODO DE ENSAMBLADO

TIPO DE CONECCIÓN: BAYONETA

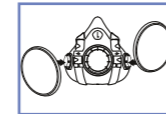

**MODO DE ENSAMBLADO**  
TIPO DE CONECCIÓN: BAYONETA  
Haga coincidir la conexión plástica del filtro con el porta filtro del respirador.

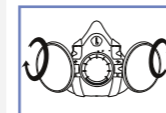

Luego presione y gire el filtro en sentido de las agujas del reloj hasta el tope.

Repita para el segundo filtro.

### APLICACIONES

- Industria Farmacéutica • Montajes industriales •
- Fábricas de baterías • Fabricación de Pintura en Polvo • Fabricación de compuestos de PVC • Minería • Petróleo y Gas • Petróleo y Gas



**COD. 1097** PRESENTACIÓN Caja x 100 unidades  
(50 pares)

## FILTRO 5093 ENCAPSULADO

**PARA PARTÍCULAS**  
PARA RESPIRADOR DE DOBLE FILTRO

Filtro de alta eficiencia contra partículas P3.  
Compatible con respiradores doble filtro  
DUTY®, 5800, 5200 y 5502



Producto reutilizable

### NORMATIVA

EN 143: 2000+A1: 2006 P3 R  
AS/NZS 1716:2012 - Reglamento (EU) 2016/425

### MODO DE ENSAMBLADO

TIPO DE CONECCIÓN: BAYONETA

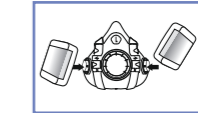

Haga coincidir la conexión plástica del filtro con el porta filtro del respirador.

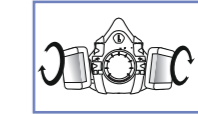

Luego presione y gire el filtro en sentido de las agujas del reloj hasta el tope.

Repita para el segundo filtro.

### APLICACIONES

- Industria Farmacéutica • Montajes industriales
- Fábricas de baterías • Fabricación de Pintura en Polvo
- Fabricación de compuestos de PVC • Minería • Petróleo y Gas



**COD. 5093** PRESENTACIÓN Caja x 100 unidades  
(50 pares)

## FILTRO 5093C ENCAPSULADO

**PARA PARTÍCULAS Y GASES ÁCIDOS**  
PARA RESPIRADOR DE DOBLE FILTRO

Filtro de alta eficiencia contra partículas P3,  
con **Carbón Activado**.



### NORMATIVA

EN 143: 2000+A1: 2006 P3 R  
AS/NZS 1716:2012 - Reglamento (EU) 2016/425

### MODO DE ENSAMBLADO

TIPO DE CONECCIÓN: BAYONETA

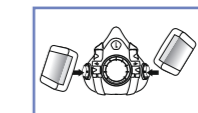

Haga coincidir la conexión plástica del filtro con el porta filtro del respirador.

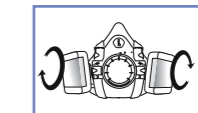

Luego presione y gire el filtro en sentido de las agujas del reloj hasta el tope.

Repita para el segundo filtro.

### APLICACIONES

- Industria Farmacéutica • Montajes industriales
- Fábricas de baterías • Fabricación de Pintura en Polvo
- Fabricación de compuestos de PVC • Minería • Petróleo y Gas • Petroquímica • Química • Manufactura en General • Construcción • Electrónica • Transportes de sustancias peligrosas



**COD. 5093C** PRESENTACIÓN Caja x 100 unidades  
(50 pares)

## PRE FILTRO 4PF11

**PARA PARTÍCULAS P2 R**  
PARA RESPIRADOR DE DOBLE FILTRO

Los Prefiltros Duty® PR2, son aptos para utilizar con los filtros **5001, 5003, 5004 y 5006 Duty®** mediante el **Retenedor R410**.



### NORMATIVA

EN 143:2000 P2 R Reglamento (EU) 2016/425

### MODO DE ENSAMBLADO

Haga coincidir el prefiltro con la superficie del Filtro químico. Dejando la cara impresa hacia arriba.

Coloque el Filtro Retenedor hasta ensamblar con el Filtro.

Ajuste ambas partes hasta escuchar el cierre.

Repita con el segundo filtro.

### APLICACIONES

- Industria Farmacéutica • Montajes industriales
- Fabricación de Pintura líquida y en Polvo • Industrias Metalúrgicas
- Fabricación de compuestos de PVC • Minería • Petróleo y Gas • Petroquímica • Química • Manufactura en General • Construcción • Electrónica • Transportes de sustancias peligrosas



**COD. 4PF11** PRESENTACIÓN Caja cerrada 1000 unidades. Contiene 10 cajitas con 100 unidades (50 pares)

